

Декларация соответствия требованиям ЕС Инструкция по эксплуатации и монтажу	Prohlášení o shodě EU Návod k použití	Deklaracja zgodności UE Instrukcja obsługi	AT Uygunluk Beyanı Çalıştırma ve montaj talimatları
MBC...SE/N			
Мультиблок® Серворегулятор давления	Multiblok® Servoregulátor tlaku	MultiBloc® Serwolegurator ciśnienia	MultiBloc® Servo basınç regülatörü
Номинальные внутренние диаметры Jmenovité světlosti średnice znamionowe Nominal çaplar		Rp ½ - Rp 2	



MBC...SE/N
241 482



Декларация соответствия требованиям ЕС

Prohlášení o shodě EU

Deklaracja zgodności UE

AT Uygunluk Beyanı

Продукт / Produkt Produkt / Ürün	MBC...SE/N		
Производитель / Výrobce Producent / Üretici	Karl Dungs GmbH & Co. KG Karl-Dungs-Platz 1 D-73660 Urbach, Germany		
<p>настоящим подтверждает, что все продукты в настоящем перечне прошли испытание ЕС типового образца и отвечают следующим нормам безопасности:</p> <p>Технические условия ЕС для газовых приборов 2016/426</p> <p>Директива ЕС по оборудованию, работающему под давлением 2014/68</p> <p>в действующей редакции.</p> <p>В случае внесения в прибор несанкционированных нами изменений данная декларация теряет силу.</p>	<p>tímto prohlašuje, že produkty uvedené v přehledu byly předmětem přezkoušení typu podle směrnice EU a splňují hlavní nároky na bezpečnost následujících předpisů:</p> <p>Nařízení EU o spotřebičích plyných paliv 2016/426</p> <p>Směrnice EU o tlakových zařízeních 2014/68</p> <p>v platném znění.</p> <p>V případě námi neschválené změny na přístroji ztrácí toto prohlášení platnost.</p>	<p>niniejszym oświadczam, że produkty wymienione w tym zestawieniu zostały poddane badaniu zgodności z wzorcem konstrukcyjnym UE i spełniają istotne wymagania bezpieczeństwa następujących przepisów:</p> <p>Rozporządzenie UE w sprawie urządzeń spalających paliwa gazowe 2016/426</p> <p>Dyrektywa UE w sprawie urządzeń ciśnieniowych 2014/68</p> <p>w obowiązującym brzmieniu.</p> <p>W razie wprowadzenia w urządzeniu niedozwolonych przez producenta zmian niniejsza deklaracja traci ważność.</p>	<p>Yukarıda adı geçen üretici, bu genel bakışta belirtilen ürünlerin AT tip incelemesine tabii tutulduğunu ve aşağıda belirtilen güncel yönetmeliklerini</p> <p>AT Gaz Yakan Cihazlar Yönetmeliği 2016/426</p> <p>AT Basıncılı Ekipmanlar Yönetmeliği 2014/68</p> <p>önemli güvenlik gerekliliklerine uygunluğunu beyan ediyor.</p> <p>Cihazda, firmamız tarafından onaylanmamış değişikliklerin yapılması halinde bu uygunluk beyanı geçerliliğini kaybeder.</p>
<p>Основание для испытания ЕС типового образца Podklady pro přezkoušení typu podle směrnice EU Podstawa badania zgodności z wzorem konstrukcyjnym UE AT Tip İncelemesi esasları</p>	<p>EN 126 ISO 23551-8</p>		
<p>Срок действия/Свидетельство Platnost/osvědčení Okres ważności/zaświadczenie Geçerlilik süresi/Sertifika</p>	<p>2023-05-12 CE0036</p>	<p>2028-04-10 CE-0123CT1179</p>	
<p>Уполномоченный орган Příslušná instituce Jednostka notyfikowana Yetkili kuruluşlar</p>	<p>2014/68/EU TÜV SÜD Industrie Service GmbH Westendstraße 199 D-80686 München Germany Notified Body number: 0036</p>		<p>(EU) 2016/426 TÜV SÜD Product Service GmbH Zertifizierstellen Ridlerstraße 65 D-80339 München Germany Notified Body number: 0123</p>
<p>Проверка системы контроля качества Kontrola systému QS Kontrola systemu QS Kalite Kontrol sisteminin denetimi</p>	<p>Выбранная схема сертификации соответствия: модуль B+D Zvolený postup stanovení shody: Modul B+D Wybrana ocena zgodności: moduł B+D Seçilen uygunluk yöntemi: Modül B+D</p>		

Dr.-Ing. Karl-Günther Dalsatz,
Директор / Jednatel
Prezes / Genel Müdür
Urbach, 2018-04-21



Product Service

EU-Type Examination Certificate

No. C5A 18 04 22629 022

Holder of Certificate: **Karl Dungs GmbH & Co. KG**

Karl-Dungs-Platz 1
73660 Urbach
GERMANY

Product: **Fittings (Gas)**
Multifunctional control

Model(s): **Series MBC-300**
Series MBC-700
Series MBC-1200

Parameters: Valid from 2018-04-21
PIN CE-0123CT1179

for further information see annex

Tested according to: DIN EN 126:2012
DIN EN 161:2013
DIN EN 88-1:2016
DIN EN 13611:2011
ISO 23551-8:2016
ISO 23551-1:2012
ISO 23551-2:2006
ISO 23550:2011

The Certification Body of TÜV SÜD Product Service GmbH confirms according to Annex III (Module B) that the listed product complies with the relevant provisions according to Annex I of Regulation (EU) 2016/426 on appliances burning gaseous fuels. It refers only to the sample submitted for testing and certification and on its technical documentation. See also notes overleaf.

Test report no.: V-M 1008-15/18

Valid until: 2028-04-10



N. Hörmann
(Norbert Hörmann)

Date, 2018-04-11

TÜV SÜD Product Service GmbH is Notified Body according to Regulation (EU) 2016/426 on appliances burning gaseous fuels with identification No. 0123.

Page 1 of 3



Product Service

EU-Baumusterprüfbescheinigung

Nr. C5A 18 04 22629 022

Zertifikatsinhaber: **Karl Dungs GmbH & Co. KG**
Karl-Dungs-Platz 1
73660 Urbach
DEUTSCHLAND

Produkt: **Ausrüstungen (Gas)**
Mehrfachstellgerät

Modell(e): **Baureihe MBC-300**
Baureihe MBC-700
Baureihe MBC-1200

Kenndaten: Gültig ab 21.04.2018
PIN CE-0123CT1179

alle weiteren Kenndaten siehe Anhang

Geprüft nach: DIN EN 126:2012
DIN EN 161:2013
DIN EN 88-1:2016
DIN EN 13611:2011
ISO 23551-8:2016
ISO 23551-1:2012
ISO 23551-2:2006
ISO 23550:2011

Die Zertifizierstelle von TÜV SÜD Product Service GmbH bestätigt gemäß Anhang III (Modul B) die Übereinstimmung des bezeichneten Produktes mit den wesentlichen Anforderungen gemäß Anhang I der Verordnung (EU) 2016/426 über Geräte zur Verbrennung gasförmiger Brennstoffe. Prüfgrundlage ist ausschließlich das zur Prüfung und Zertifizierung vorgestellte Prüfmuster sowie dessen technische Dokumentation. Umseitige Hinweise sind zu beachten.

Prüfbericht Nr.: V-M 1008-15/18

Gültig bis: 2028-04-10



Datum, 2018-04-11

(Norbert Hörmann)

TÜV SÜD Product Service GmbH ist notifizierte Stelle gemäß der Verordnung (EU) 2016/426 über Geräte zur Verbrennung gasförmiger Brennstoffe mit der Kennnummer 0123.

Seite 1 von 3

Инструкция по эксплуатации и монтажу

Návod k provozu a montáži

Instrukcja obsługi i montażu

Çalıştırma ve Montaj talimatları

Мультиблок
Серворегулятор давления
Тип MBC...SE/N
Номинальные внутренние диаметры
Rp 1/2 - Rp 2

Multiblok
Servoregulátor tlaku
Typ MBC...SE/N
Jmenovité průměry
Rp 1/2 - Rp 2

MultiBloc®
Serwolegulator ciśnienia
Typ MBC...SE/N
Średnice znamionowe
Rp 1/2 - Rp 2

MultiBloc®
Servo basınç regülatörü
Tip MBC...SE/N
Nominal çaplar
Rp 1/2 - Rp 2

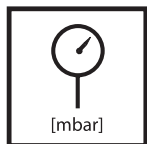
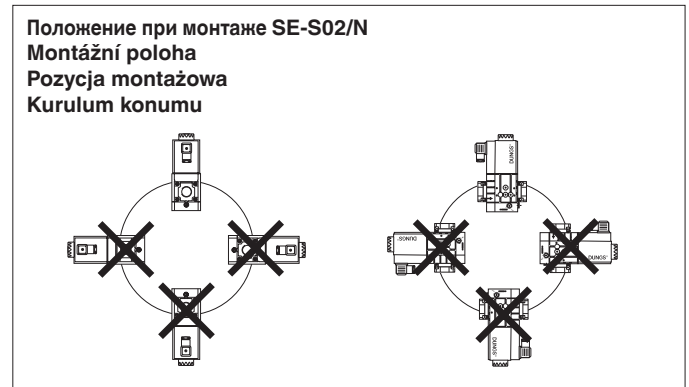

Макс. рабочее давление **360 mbar (36 kPa)**
Max. provozní tlak **360 mbar (36 kPa)**
Maks. ciśnienie robocze **360 mbar (36 kPa)**
Max. işletme basıncı **360 mbar (36 kPa)**
S22/S82: P_e = 15 - 360 mbar (1,5 - 36 kPa)
S302: P_e = 35 - 360 mbar (3,5 - 36 kPa)
S02/N: P_e = 15 - 100 mbar (1,5 - 10 kPa)



V1+V2 класс A, группа 2
V1+V2 třída A, skupina 2
V1+V2 Klasa A, Grupa 2
V1+V2 A Sınıfı, 2. Grup
согласно / podle / wg. normy / göre
EN 161

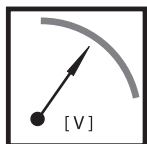

U_n ~(AC) 230 V -15 % +10 %
или/небо/лүб/үяда
~(AC) 100 V - 120 V, =(DC) 48 V,
=(DC) 24 V - 28 V
Продолжительность включения/
Doba zapnutí / Czas załączenia /
Devreden çıkarma süresi **100 %**



класс A, группа 2
Třída A, skupina 2
Klasa A, Grupa 2
A sınıfı, 2. Grup
согласно / podle / wg. normy / göre
EN 88



В установках сжиженного газа
запрещается эксплуатация
MBC... ниже 0 °C. Эксплуатировать
исключительно для сжиженного газа,
жидкие углеводороды разрушают
уплотнительные материалы.

Электрическое соединение
Elektrické připojení
Schemat połączeń elektrycznych
Elektriksel bağlantı
IEC 730-1 (VDE 0631 T1)
только / pouze / tylko / sadece
S22/S82/S302/N

Заземление согласно местным инструкциям
Uzemnění podle místních předpisů
Uziemienie zgodnie z przepisami lokalnymi
Yerel düzenlemelere göre topraklama

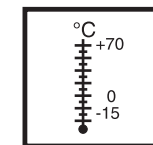
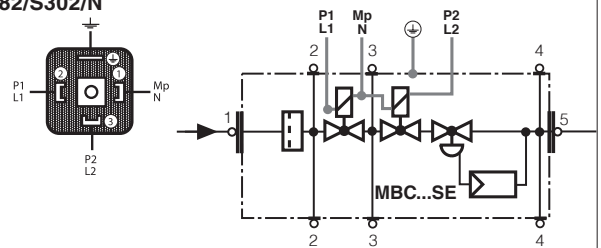

Температура окружающей среды
Teplota okolí
Temperatura otoczenia
Çevre sıcaklığı
-15 °C ... +70 °C



Вид защиты
Jištění
Stopień ochrony
Koruma derecesi
IP 54 согласно / podle /
według normy / göre IEC 529

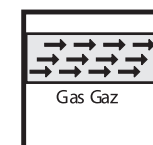

Семейство 1 + 2 + 3
Rodina 1 + 2 + 3
Szereg 1 + 2 + 3
Familija 1 + 2 + 3

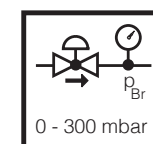

Диапазон давления на выходе
Rozsah výstupního tlaku
Zakres ciśnień wyjściowych
Çıkış basınç aralığı
SE-S22: 4 - 20 mbar (0,4 - 2 kPa)
SE-S82: 5 - 80 mbar (0,5 - 8 kPa)
SE-S302: 30 - 300 mbar (3 - 30 kPa)
SE-S02/N: 0 ± 1 mbar (0 ± 0,1 kPa)

V systémech na zkapalněný plyn se smí používat MBC... pouze při teplotách nad 0°C. Určeno pouze pro zkapalněný plyn v plynném stavu, tekuté uhlovodíky poškozují těsnicí materiály. Nie stosować MBC... poniżej temperatury 0 °C w instalacjach gazu płynnego. Urządzenie jest dostosowane wyłącznie do gazu płynnego w postaci gazowej; węglowodory w stanie płynnym powodują uszkodzenia materiału uszczelkek. MBC... yi sıvı gaz sistemlerinde 0°C' nin altında çalıştırmayınız. Sadece gaz halindeki sıvı gaz için uygundur, sıvı hidrokarbonlar; sızdırmazlık malzemelerini etkiler.

Сборочные размеры
Rozměry
Wymiary
Montaj Boyutları
[mm]

MBC-300/700...

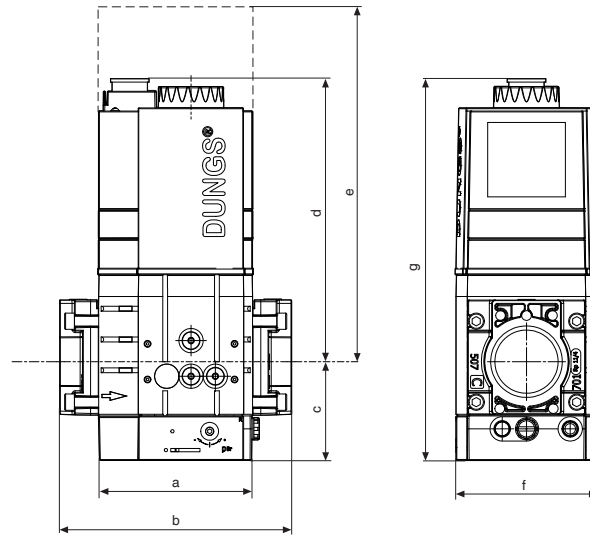

MBC-1200...

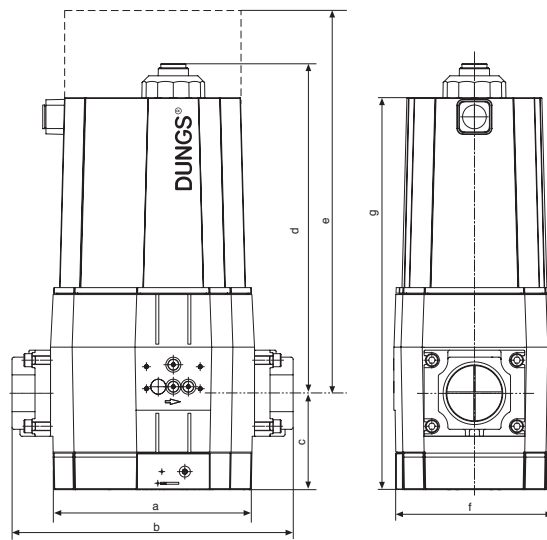

e = Пространств, необходимое для монтажа соленоида / Prostor nutný k výměně elektromagnetu/
Wymagane miejsce dla wymiany cewki/ Montaj sarmal bobini mesafe gerekleri

Тип Typ Tür Tipe	DN Rp	Время открытия Doba otevření Czas otwarcia Açılış saati	P _{max.} [VA]	Сборочные размеры Rozměry Wymiary Montaj boyutları [mm]						Тщ соленоида Elektro- magnet ç. Nr cewki Sarmal Bobin No.	Число переключений в час Sepnütü/h Cycile/h Devreler/h	Вес Váha Ciężar Ağırlık [kg]	
				a	b	c	d	e	f				
MBC-300-SE S22	1/2 - 1 1/4	< 1 s	120	95	143	61	175	297	87	236	032/P	60	3,6
MBC-300-SE S82	1/2 - 1 1/4	< 1 s	120	95	143	61	175	297	87	236	032/P	60	3,6
MBC-300-SE S302	1/2 - 1 1/4	< 1 s	120	95	143	61	175	297	87	236	032/P	60	3,6
MBC-300-N	1/2 - 1 1/4	< 1 s	120	95	143	61	175	297	87	236	032/P	60	3,6
MBC-700-SE S22	1 - 2	< 1 s	180	126	176	80	187	310	114	267	042/P	60	5,1
MBC-700-SE S82	1 - 2	< 1 s	180	126	176	80	187	310	114	267	042/P	60	5,1
MBC-700-SE S302	1 - 2	< 1 s	180	126	176	80	187	310	114	267	042/P	60	5,1
MB-700-N	1 - 2	< 1 s	180	126	176	80	187	310	114	267	042/P	60	5,1
MBC-1200-SE S22	1 - 2	< 1 s	200	204	261	96	328	530	161	424	052/P	60	16,8
MBC-1200-SE S82	1 - 2	< 1 s	200	204	261	96	328	530	161	424	052/P	60	16,8
MBC-1200-SE S302	1 - 2	< 1 s	200	204	261	96	328	530	161	424	052/P	60	16,8

Пункты для измерения давления

Odběr tlaku
Gniazda ciśnieniowe
Basınç vanaları

MBC-300/700...

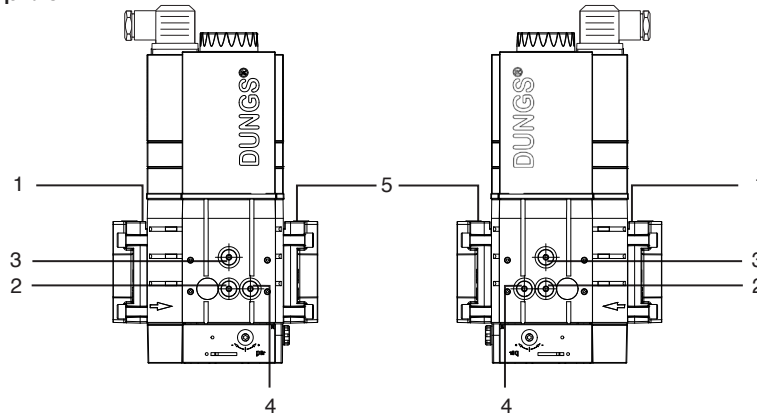

MBC-1200...

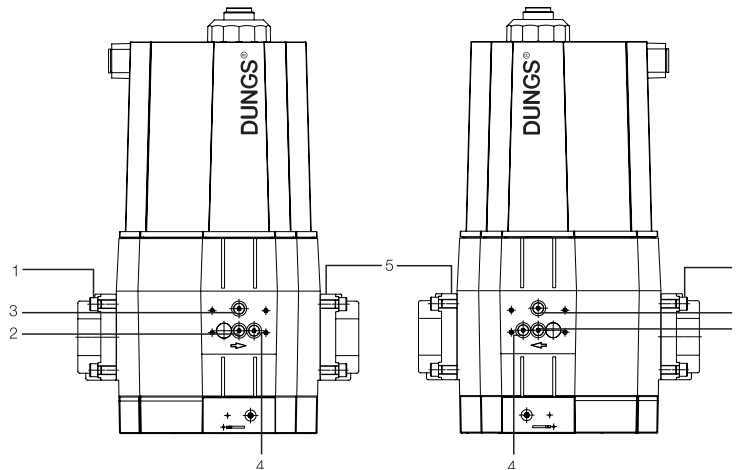

1, 2, 3, 5

Резьбовая пробка G1/8
 Závěrný šroub G 1/8
 Korek gwintowany G 1/8
 Kapama vidası G 1/8

4

Резьбовая пробка G1/8 (по выбору)
 Závěrný šroub G 1/8 (opčně)
 Korek gwintowany G 1/8 (opcjonalnie)
 Kapama vidası G 1/8 (opsiyonel)

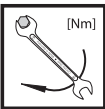
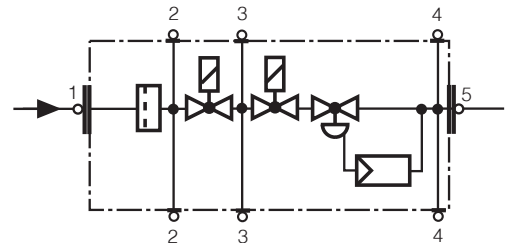

Макс. крутящие моменты / Трубопроводная арматура
max. točivý moment / příslušenství systému
maks. momen. dokręcania/ Osprzęt systemowy
mak.dönme anı / Sistem aksesuarları

M 3	M 4	M 5	M 6	M 8	G 1/8	G 1/4	G 1/2	G 3/4
1,2 Nm	2,5 Nm	5 Nm	7 Nm	15 Nm	5 Nm	7 Nm	10 Nm	15 Nm



Используйте специальные инструменты!
Použijte vhodné nářadí!
Używać odpowiednich narzędzi!
Lütfen doğru aletleri kullanınız!

Винты вкручивайте крестообразно!
Šrouby utahujte křížem!
Dokręcać śruby na krzyż!
Vidaları enine sıkılaştırın!

Узел запрещается использовать в качестве рычага.
Přístroj nepoužívejte jako páku.
Nie używać urządzenia jako dźwigni.
Alet manivela gibi kullanılmamalı.

DN	20	25	32	40	50
Rp	3/4	1	1 1/4	1 1/2	2

M_{max.} 225 340 475 610 1100 [Nm] t ≤ 10 s

T_{max.} 85 125 160 200 250 [Nm] t ≤ 10 s

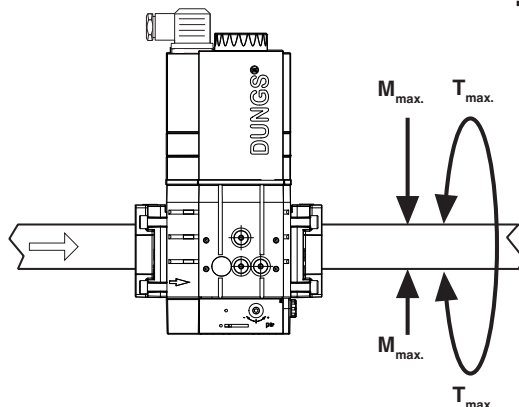

MBC...

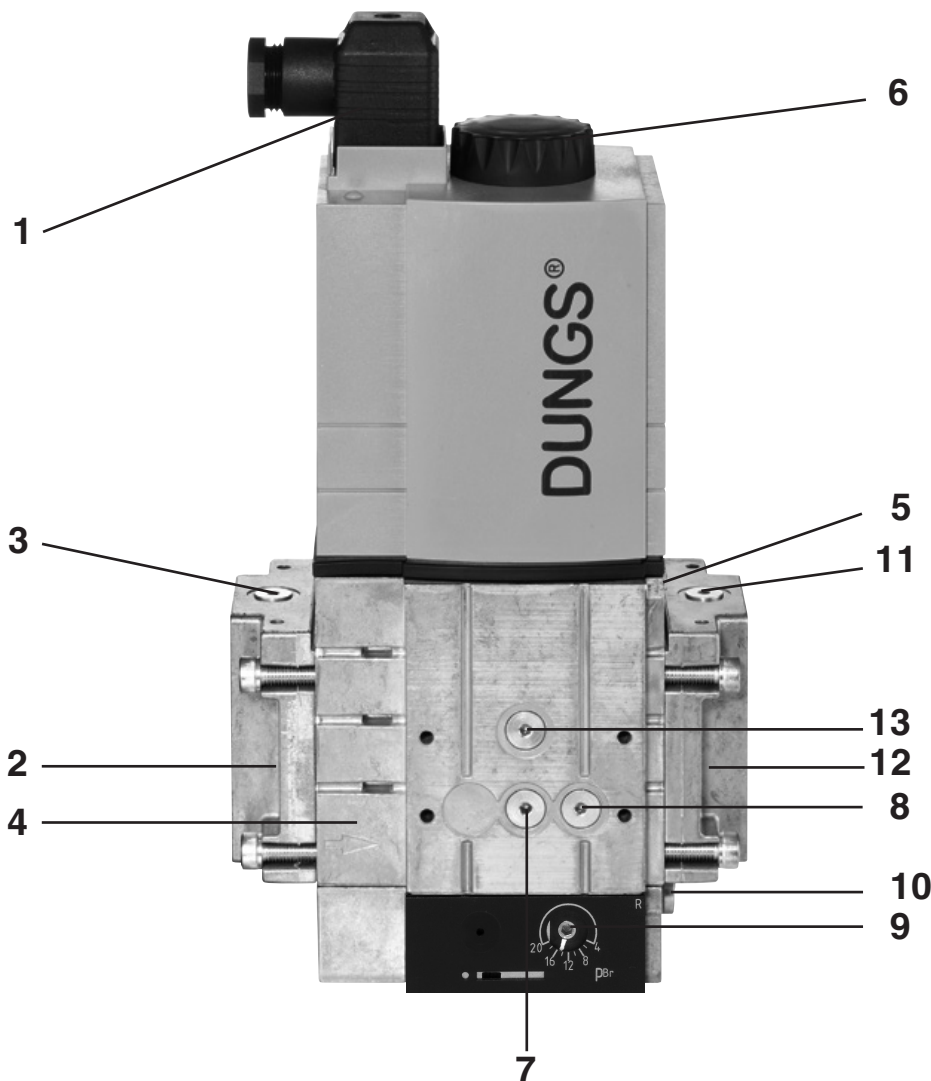

Импульсные трубопроводы не входят в объем поставки.
 Vedení impulsů nejsou součástí dodávky.
 Linie impulsowe nie są ujęte w zakresie dostawy.
 Empülsiyon hatları; tevzi kapsamımızın bir parçası değildir.

1	Разъем для электропитания клапанов (DIN EN 175 301-803) черный	Elektrické připojení ventilů (DIN EN 175 301-803) černé	Podłączenie elektryczne do zaworu (DIN EN 175 301-803) czarny	Elektrik bağlantı vanaları (DIN EN 175 301-803) siyah
2	Входной фланец	Vstupní příruba	Kotnierz wlotowy	Giriş flenç
3	Соединение для подачи давления перед фильтром G 1/8	Tlakové připojení G 1/8 před filtrem	Podłączenie ciśnienia G1/8, przed filtrem	Filtrenin G 1/8 kaynak yanı basınç bağlantısı.
4	Фильтр	Filtr	Filtr	Filtre
5	Типовая табличка	Typový štítek	Tabliczka znamionowa	Tip plakası
6	Крышка	Kryt	Pokrywa	Kapak
7	p _e Соединение для измерения давления G 1/8 на входе V1, возможно с обеих сторон	Připojení měřidla p _e G 1/8 před V1, možno oboustranně	Podłączenie pomiarowe p _e G 1/8, możliwe z obu stron, przed V1	Her iki taraftan kullanılabilir, V1'den önce p _e ölçü bağlantısı
8	p _a Соединение для измерения давления G 1/8 на выходе V2, по выбору	Připojení měřidla p _a G 1/8 za V2, opčně	Podłączenie pomiarowe p _a G 1/8, opcjonalnie, za V2	opsiyonel, V2'den sonra p _a G 1/8 ölçü bağlantısı
9	Регулировочный винт давления в горелке p _{Br}	Regulační šroub pro tlak hořáku p _{Br}	Śruba regulacyjna ciśnienia palnika p _{Br}	Ayar vidası Brülör basıncı p _{Br}
10	Вентиляционная заглушка G 1/8	Větrací uzávěr G 1/8	Króciec odpowietrzający	Havalandırma tamponu G 1/8
11	Соединение G 1/8 для подачи давления Давление на входе горелки p _{Br}	Tlakové připojení G1/8 tlak hořáku p _{Br}	Podłączenie ciśnienia G1/8, ciśnienie palnika p _{Br}	Basınç bağlantısı G 1/8 Brülör basıncı p _{Br}
12	Выходной фланец	Výstupní příruba	Kotnierz wylotowy	Çıkış flenç
13	p _e Соединение для измерения давления G 1/8 на выходе V1, возможно с обеих сторон	p _e Připojení měřidla G 1/8 za V1, možno oboustranně	Podłączenie pomiarowe p _e G 1/8, dostępne z obu stron, za V1	Her iki taraftan kullanılabilir, V1'den sonra p _e G 1/8 ölçü bağlantısı

**Резьбовой фланец
MBC...**
Монтаж и демонтаж

1. Смонтировать фланцы на трубопроводы. Использовать специальную уплотнительную пасту, рис. 1.
2. Вставить MBC... Следить за правильной посадкой уплотнительных колец, рис. 2.
3. Винты А – Н затянуть.
4. После окончания монтажных работ провести проверку на герметичность и функционирование.
5. Демонтаж производится в обратном порядке 3→2→1.

**Provedení se závitovou
přírubou
MBC...**
Montáž a demontáž

1. Přírubu namontujte na potrubí. Použijte vhodné těsnicí prostředky (obr. 1).
2. Zasad'te MBC..., dbejte na polohu těsnicích kroužků (obr. 2)
3. Utáhněte šrouby A – H.
4. Po montáži proved'te kontrolu těsnění a funkce.
5. Demontáž proved'te v opačném pořadí 3→2→1.

**Wersja z kołnierzami gwintowanymi
MBC...**
Montaż i demontaż

1. Zamontować kołnierz na orurowaniu. Użyć odpowiedniej masy uszczelniającej.
2. Założyć urządzenie MBC... uważając na o-ringi (rys.2).
3. Dokręcić śruby A - H.
4. Po zakończeniu montażu sprawdzić szczelność i działanie.
5. Demontaż wykonuje się w odwrotnej kolejności 3→2→1.

**Diş açılmış pervaz Versiyonu
MBC...**
Kurulum ve demontaj

1. Boru hatları üzerine pervazi monte edin. Uygun sızdırmazlık malzemesi kullanın. (Resim 1'e bkz.)
2. MBC... yerleştirin. O-halkalarının konumuna dikkate ediniz. (Resim 2'e bkz.)
3. A – H Vidalarını sıkılaştırın.
4. Kurulumdan sonra, sızıntı testi ve fonksiyonel test uygulayınız.
5. Tersine sıradan demonte ediniz 3→2→1.

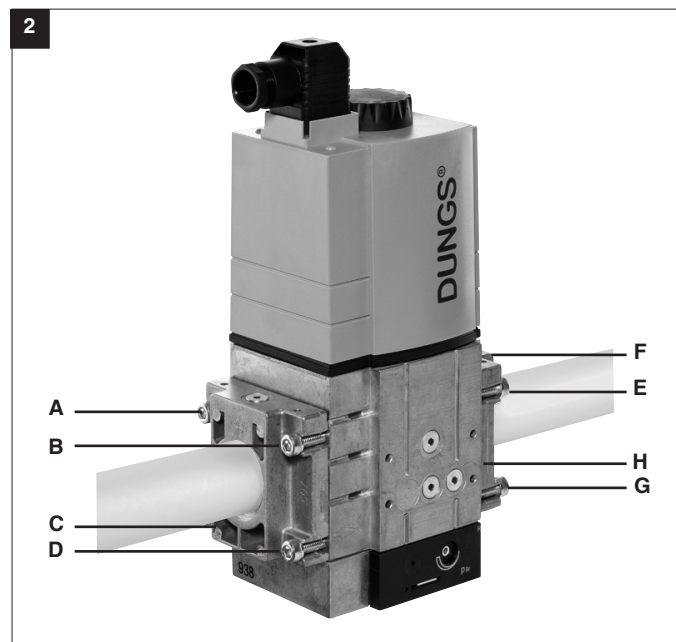

**Инструкция по монтажу
Импульсные трубопроводы
(Опция)**

⚠ Импульсные трубопроводы p_{Br} должны иметь $\geq DN 4$ ($\varnothing 4$ мм), PN 1 (номинальное давление) и должны быть изготовлены из стали.

Прочие материалы для импульсных трубопроводов разрешается применять только после испытания конструкционного образца вместе с горелкой.

⚠ Импульсные трубопроводы следует монтировать так, чтобы конденсат не стекал обратно в MBC...SE

⚠ Импульсные трубопроводы должны быть присоединены так, чтобы не произошло обрыва или перекоса трубопровода.

Импульсные трубопроводы должны иметь минимальную длину!

⚠ После окончания монтажа трубопровода/импульсного трубопровода проверить установку на герметичность. Аэрозоль для определения места утечки применять исключительно в местах возможной утечки. Давление при испытании: $p_{max} = 100$ мбар

**Vnější vedení impulsů
(volitelné)
Návod k montáži**

⚠ Vedení impulsů p_{Br} musí odpovídat $\geq DN 4$ (prům. 4 mm), PN 1 a musí být z oceli.

Vedení impulsů z jiných materiálů jsou přípustná pouze po otestování typu ve spojení s hořákem.

⚠ Vedení impulsů musí být instalováno tak, aby do MBC...SE nemohl proudit zpět žádný kondenzát.

⚠ Vedení impulsů musí být zajištěna proti stržení a deformaci.

Vedení impulsů musí být co nejkratší!

⚠ Po připojení proveďte kontrolu vzduchotěsnosti vedení/vedení impulsů. Sprej na zjišťování netěsnosti použijte pouze v nutném případě. Kontrolní tlak: $p_{max} = 100$ mbar

**Instrukcje montażu
zewnętrznych linii impulsowych
(opcja)**

⚠ Linie impulsowe p_{Br} powinny być ze stali i mieć średnicę DN 4 (średn. 4 mm), odpowiadającą PN 1.

Inne materiały na linie impulsowe mogą być dopuszczone po próbie typu z palnikiem.

⚠ Trasa linii impulsowych winna być tak poprowadzona, aby nie było możliwości ściekania kondensatu z powrotem do urządzenia MBC...SE.

⚠ Linie impulsowe muszą być odporne na zerwanie i deformacje.

Trasa linii impulsowych powinna być krótka!

⚠ Po podłączeniu należy sprawdzić szczelność orurowania i linie impulsowe. Spray do wykrywania nieszczelności winien być użyty tylko w razie potrzeby. Ciśnienie próby = $p_{maks} = 100$ mbar

**Montaj Talimatları
Harici Empülsiyon hatları
(Seçmeli)**

⚠ p_{Br} Empülsiyon hattı $\geq DN 4$ ($\varnothing 4$ mm) PN 1 karşı gelmeli ve çelikten yapılmış olmalıdır.

Empülsiyon hattının diğer malzemeleri için ancak yakmaçla birlikte bir tip testinden sonra izin verilebilir.

⚠ Empülsiyon hatları, MBC...SE'ye her hangi bir kondensatın geri akmayacağı şekilde döşenmelidir.

⚠ Empülsiyon hatları, kesilmesi ve deforme olmasını önleyecek şekilde monte edilmelidir.

Empülsiyon hatlarını kısa tutun!

⚠ Montajdan sonra Hatlar/ Empülsiyon hatları için atmosferik sızıntı kontrolü yapın. Sadece eğer gerekli ise sızıntı spreyini kullanınız. Test basıncı: $p_{max} = 100$ mbar

MBC...SE/N

Монтаж импульсных трубопроводов (Опция)

Instalace impulsního vedení (volitelné)

Instalacja linii impulsowych (opcja)

Empülsiyon hatları kurulumu (Seçmeli)

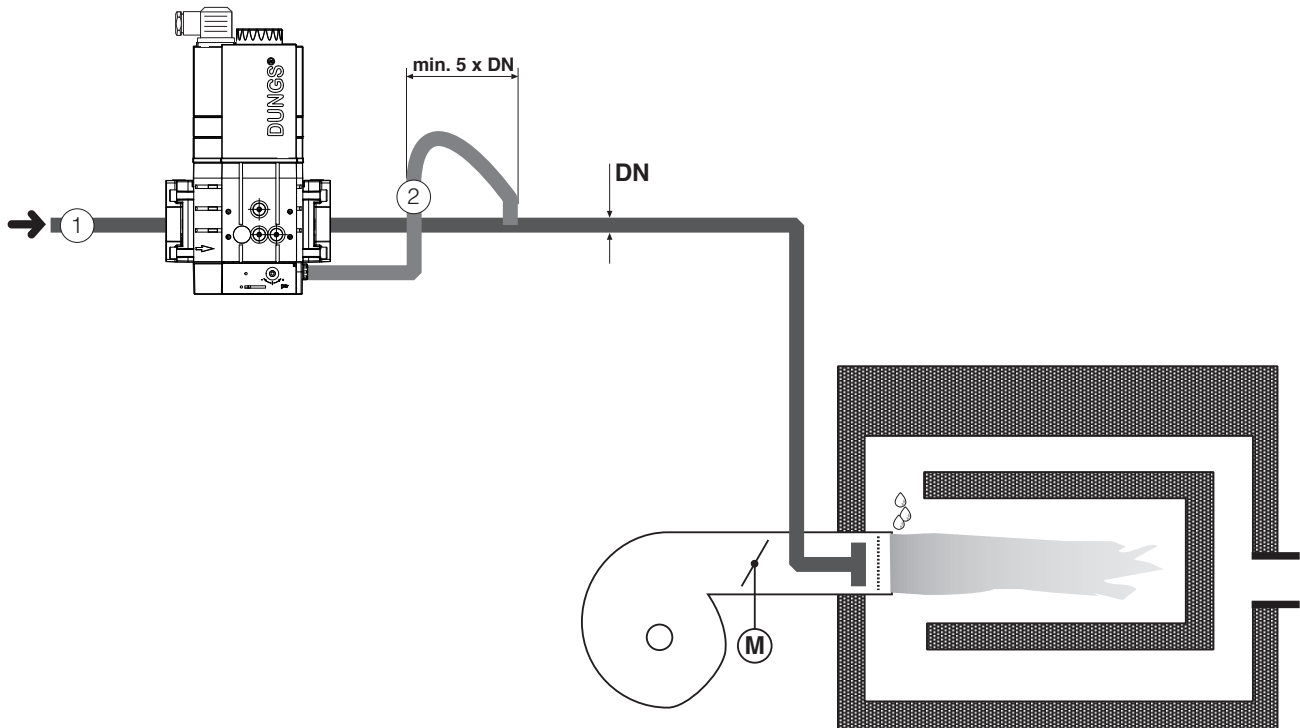

1 p_1 : Входное давление газа
SE-S22/82: 15 - 360 mbar
SE-S302: 35 - 360 mbar
SE-S02/N: 15 - 100 mbar

2 p_{Br} : Давление на входе горелки, газ
SE-S22: 4 - 20 mbar,
SE-S82: 5 - 80 mbar,
SE-S302: 30 - 300 mbar
SE-S02/N: 0 ± 2 mbar

1 p_2 : Vstupní tlak plynu
SE-S22/82: 15 - 360 mbar
SE-S302: 35 - 360 mbar
SE-S02/N: 15 - 100 mbar

2 p_{Br} : Tlak hořáku, plyn
SE-S22: 4 - 20 mbar,
SE-S82: 5 - 80 mbar,
SE-S302: 30 - 300 mbar
SE-S02/N: 0 ± 2 mbar

1 p_2 : Ciśnienie wlotowe gazu
SE-S22/82: 15 - 360 mbar
SE-S302: 35 - 360 mbar
SE-S02/N: 15 - 100 mbar

2 p_{Br} : Ciśnienie gazu na palniku
SE-S22: 4 - 20 mbar,
SE-S82: 5 - 80 mbar,
SE-S302: 30 - 300 mbar
SE-S02/N: 0 ± 2 mbar

1 p_2 : Gaz giriş basıncı
SE-S22/82: 15 - 360 mbar
SE-S302: 35 - 360 mbar
SE-S02/N: 15 - 100 mbar

2 p_{Br} : Brülör basıncı, Gaz
SE-S22: 4 - 20 mbar,
SE-S82: 5 - 80 mbar,
SE-S302: 30 - 300 mbar
SE-S02/N: 0 ± 2 mbar

MBC...SE/N
Настройка регулятора давления

! Предварительная установка параметров регулятора давления производится на заводе-изготовителе. Заданные параметры следует отрегулировать на месте соответственно условиям эксплуатации установки. Соблюдайте инструкции изготовителя горелок!

1. Откройте задвижку.
2. Включить горелку. Во время работы можно произвести настройку, рис. 1.
3. Проверить функционирование системы защиты пламени от угасания.
4. При необходимости повторить настройку. Проводить промежуточный контроль параметров.
5. Регулировочный винт следует заплombировать, как показано внизу.

! Необходимо обеспечить оптимальное сгорание и защиту пламени от угасания!

MBC...SE/N
Nastavení regulátoru tlaku

! Regulátor tlaku byl předběžně nastaven již ve výrobě. Nastavené hodnoty je nutné upravit podle místa instalace. Dodržujte pokyny výrobce hořáku!

1. Otevřete šoupátko.
2. Zapněte hořák, úpravu je možné provést pouze za chodu, obr. 1.
3. Ověřte bezpečnost zapalování hořáku.
4. Je-li to nutné, nastavení zopakujte. Zkontrolujte mezihodnoty.
5. Zaplombujte nastavovací šroub, viz níže.

! Je nutné zajistit zcela bezpečné spalování a zapalování!

MBC...SE/N
Kalibracja regulatora ciśnienia

! Regulator ciśnienia został wstępnie ustawiony u Wytwórcy. Wartości nastaw winny zostać dostosowane do lokalnej instalacji. Należy przestrzegać instrukcji producenta palnika!

1. Otworzyć okienko.
2. Uruchomić palnik; korekta nastaw jest możliwa jedynie podczas pracy urządzenia, rys. 1.
3. Sprawdzić pewność zapłonu palnika.
4. Jeżeli konieczne, powtórzyć regulację. Sprawdzić wartości pośrednie.
5. Zaplombować śrubę nastawczą, patrz rysunek u dołu.

! Należy zapewnić optymalne spalanie i pewność zapłonu!

MBC...SE/N
Basınç denetleyicisinin ayarlanması

! Basınç denetleyicisi önceden fabrikada ayarlanır. Ayarlama değerleri; makine montaj talimatlarına göre yerel olarak ayarlanmalıdır. Önemli: Yakmaç imalatçısının talimatlarına mutlaka uyunuz.

1. Koruyucu sürgüyü açın.
2. Yakmaç çalıştırın. Ayarlama değerlerinin ayarlanması sadece işletim esnasında mümkündür. Resim 1.
3. Yakmaç ateşleme güvenliğini gözden geçiriniz.
4. Eğer gerekli ise, ayarlamaları tekrarlayınız. Ara değerleri gözden geçiriniz.
5. Ayar vidasını sıkıştırın. Bkz. altta.

! En üst düzeyde yanma ve ateşleme güvenliğini temin ediniz!

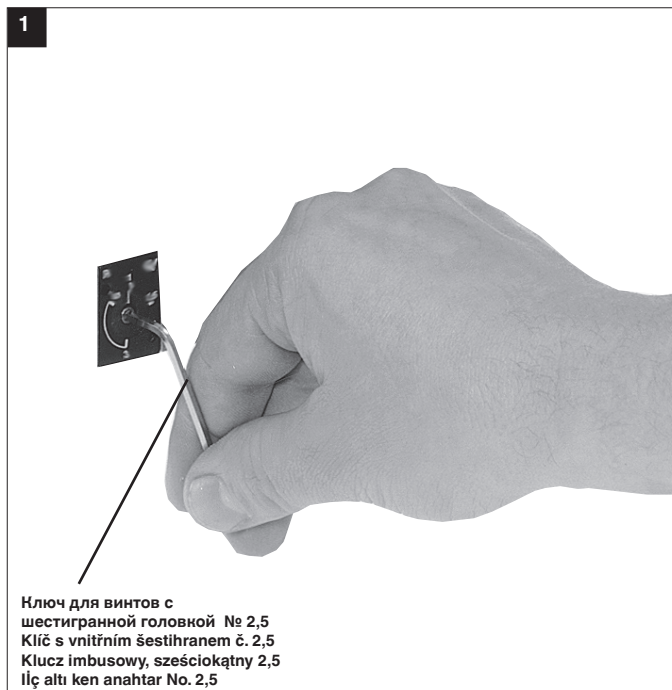

Ключ для винтов с шестигранной головкой № 2,5
Klíč s vnitřním šestihranem č. 2,5
Klucz imbusowy, sześciokątny 2,5
İlç altı ken anahtar No. 2,5

Пломбирование

После установки требуемого давления.

1. Закройте задвижку.
2. Закрытую задвижку зафиксируйте винтом (Рис.3).

Plombování

Po nastavení požadované hodnoty tlaku:

1. Zavřete šoupátko.
2. Uzavření šoupátka zajistěte šroubem. (obr. 3).

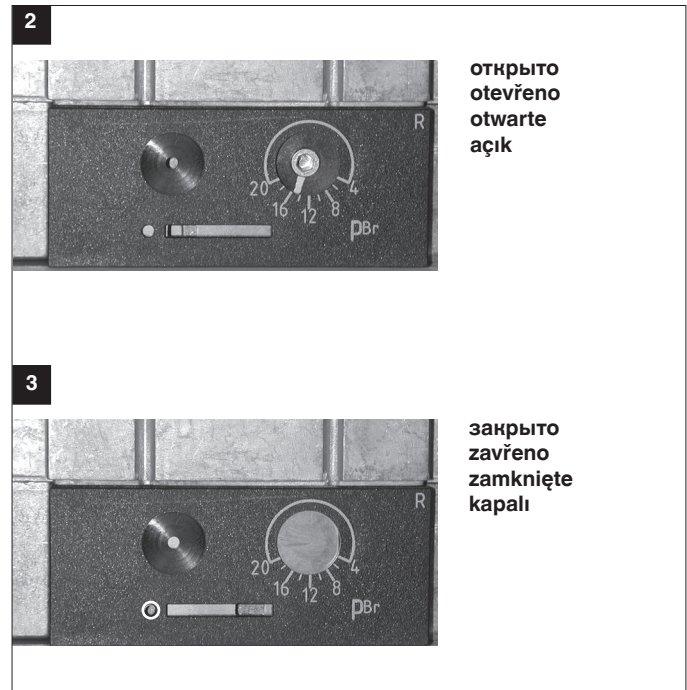

открыто
otevřeno
otwarte
açık

закрыто
zavřeno
zamknięte
kapalı

Plombowanie

Po nastawieniu żądanej wartości ciśnienia:

1. Zamknąć okienko
2. Zabezpieczyć zamknięte okienko za pomocą śruby (rys.3).

Sıkıştırma(Sabitleme)

İstenilen basınç ayar noktası ayarladıktan sonra:

1. Koruyucu sürgüyü kapatın.
2. Koruyucu sürgünün kapalı konumunu vida ile sabitleyin (Resim 3).

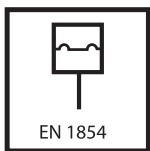

EN 1854

Настройка реле давления газа GW...A5

С помощью специального инструмента, отвертки № 3 или ключа PZ2, открутить болты на кожухе, рис. 1. Кожух снять.

Nastavení hlídače tlaku plynu GW...A5

Vhodným nástrojem (šroubovákem č. 3, popř. PZ 2) odstraňte kryt, obr. 1. Sejměte kryt.

Опция / Orse
Opcja / Opsiyon
Реле давления/ Hlídač tlaku/Czujnik
ciśnieniowy/ Presostat
Тип/Typ/Typ/Tip
GW...A5, GW...A2, NB...A2,
ÜB...A2
согласно/ podle / wg normy / göre
EN 1854

Regulacja presostatu gazu GW...A5

Zdemontować kołpak za pomocą odpowiedniego narzędzia, np. śrubokrętu nr 3 lub PZ 2. Rys.1. Zdejmowanie kołpaka

GW...A5 Gaz basınç şalterinin ayarlanması.

3 no'lu tornavida ya da PZ 2 benzeri uygun bir alet kullanarak başlığı demonte ediniz. Resim 1. Başlığı çıkarınız.

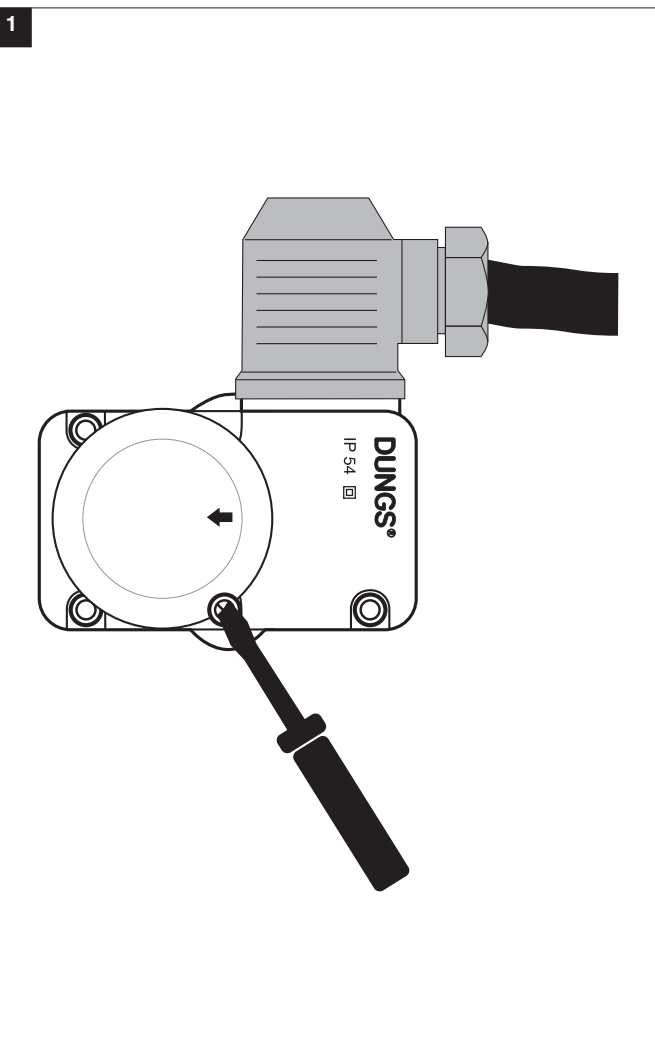

С помощью регулировочного колесика со шкалой установить реле давления на заданную величину, рис. 2.

⚠ Соблюдайте указания изготовителя горелки!

Реле давления включается при падении давления: установка на ↓. Кожух снова установить на место!

Hlídač tlaku nastavte pomocí nastavovacího kolečka stupnice na předepsanou požadovanou hodnotu, obr. 2.

⚠ Dodržujte pokyny výrobce hořáku!

Hlídač tlaku se sepne při klesajícím tlaku: nastavit na ↓. Kryt vraťte na místo.

Wyregulować presostat na znamionową wartość ciśnienia na podziałce za pomocą pokrętki, jak pokazano na rys. 2.

⚠ Należy przestrzegać instrukcji producenta palnika!

Presostat przełącza podczas obniżania się ciśnienia: ustawić na ↓. Założyć kołpak!

Skala kullanarak belirlenen basınç ayar noktasına ayarlama çarkındaki basınç anahtarını getiriniz. Resim 2.

⚠ Lütfen yakmaç imalatçısının talimatlarına uyunuz!

Basınç şalteri basınç düşüğe çevrilir: ↓'ye ayarlayınız. Başlığı yeniden monte edin.

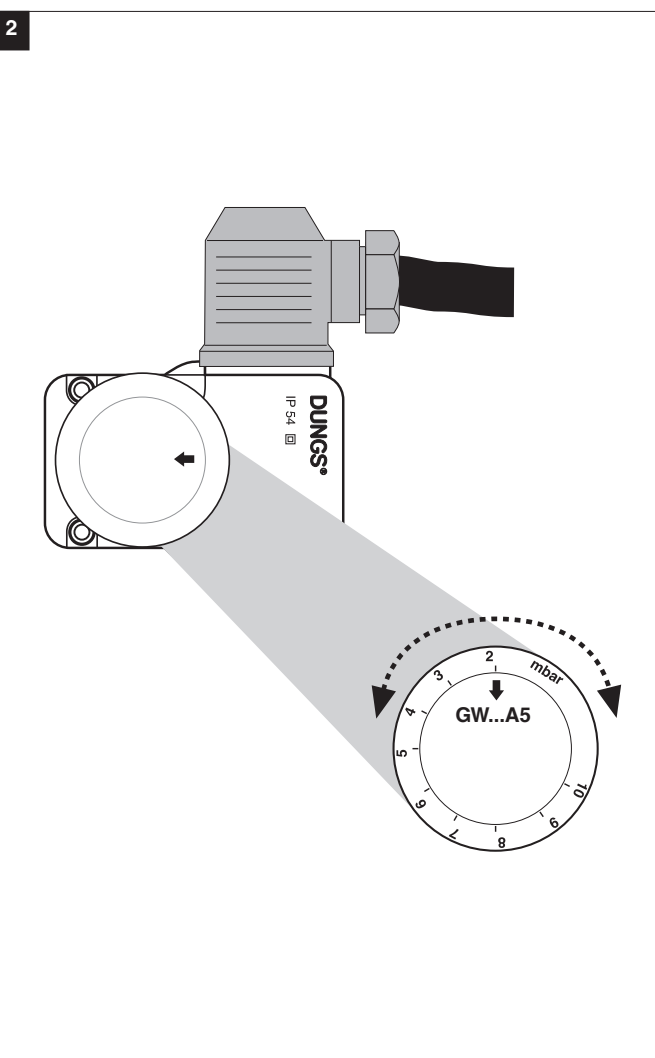

MBC...SE/N

Контроль фильтра проводить не менее одного раза в год!

Замену фильтра производить, если Δp между соединениями 1 и 3 > 10 мбар.

Замена фильтра производить, если значение Δp между соединениями 1 и 3 увеличилось в два раза по сравнению с последним значением контрольного измерения.

1. Отключить подачу газа: закрутить шаровой кран.
2. Выкрутить винты 1 - 6.
3. Заменить фильтровальную вставку микрофильтра.
4. Вновь поставить корпус фильтра. Вкрутить винты 1 - 6, не применяя силу, и затянуть.
5. После окончания монтажных работ провести проверку на герметичность и функционирование, $p_{\text{max}} = 360$ мбар.

MBC...SE/N

Kontrolu filtru provádějte nejméně jednou ročně!

Filtr vyměňte, je-li Δp mezi tlakovým připojením 1 a 2 > 10 mbar.

Filtr vyměňte, je-li Δp mezi tlakovým připojením 1 a 2 ve srovnání s poslední kontrolou dvojnásobný.

1. Přerušete přívod plynu: Zavřete kulový kohout.
2. Vyšroubujte šrouby 1-2.
3. Vyměňte vložku filtru 3.
4. Bez použití síly zašroubujte šrouby 1-2 a utáhněte.
5. Proveďte kontrolu funkce a těsnosti, $p_{\text{max}} = 360$ mbar

MBC...SE/N

Sprawdzać filtr, co najmniej raz w roku!

Wymienić filtr, gdy Δp pomiędzy podłączeniami ciśnienia 1 i 2 > 10 mbar.

Wymienić filtr, gdy Δp pomiędzy podłączeniami ciśnienia 1 i 2 jest dwukrotnie wyższe w odniesieniu do ostatniej kontroli.

1. Odciąć dopływ gazu; zamknąć zawór kulowy.
2. Odkręcić śruby 1-2.
3. Wymienić wkład filtra 3.
4. Wkręcić i dokręcić śruby 1-2 bez nadmiernej siły.
5. Wykonać próbę szczelności i funkcjonalną, $p_{\text{maks.}} = 360$ mbar

MBC...SE/N

Filtre kontrolü, en az yılda bir kez kontrol edin!

Filtre deęiştirme, 1 ve 2 > 10 mbar no'lu basınç bağlantıları arasındaki basınç, Δp ise.

Filtre deęiştirme, 1 ve 2 no'lu basınç bağlantıları arasındaki basınç Δp ; son incelemede bulunan deęerinin iki katı ise.

1. Gaz girişini kesin: Bilyalı subapı kapatın.
2. 1-2 no'lu vidaları çıkarın.
3. 3 no'lu mikro filtre başlığını deęiştirin.
4. 1-2 no'lu vidaları güç kullanmadan yerleřtirip sıkıřtırın.
5. Sızıntı ve fonksiyon testini yapın. $p_{\text{max.}} = 360$ mbar

1

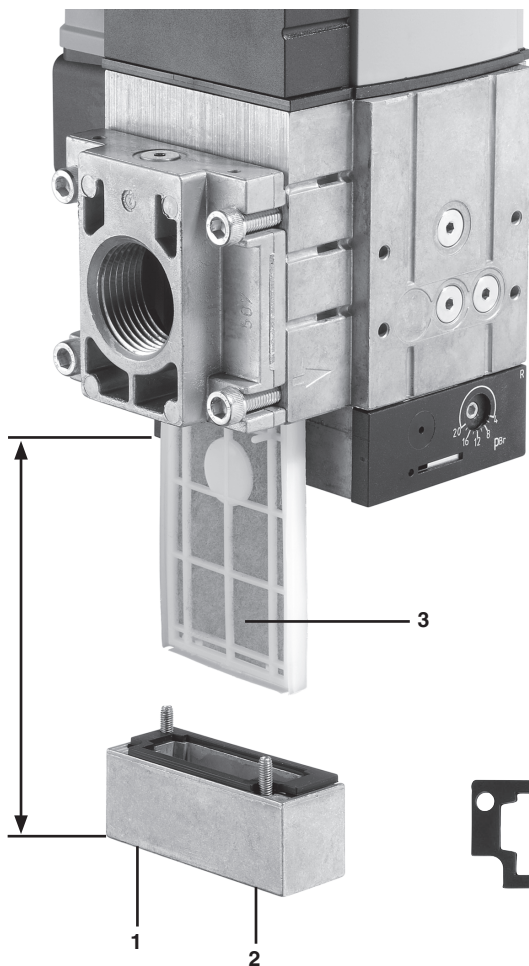

Пространство, необходимое для замены фильтра:

Prostor nutný k výměně filtru:

Ilość miejsca na wymianę filtra:

Filtre deęiştirme için mesafe gerekleri:

MBC-300-....:	150 mm
MBC-700-....:	170 mm
MBC-1200-....:	230 mm

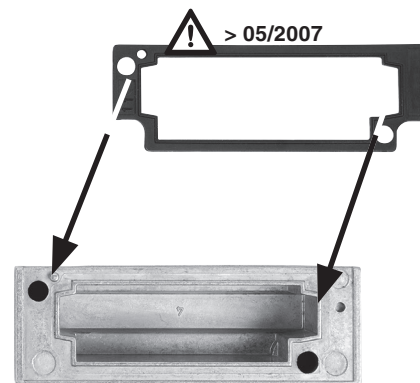
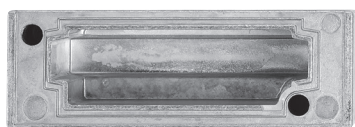
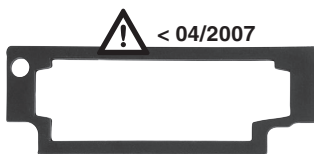

Замена соленоида

1. Прекратить подачу газа, отключить питание!
2. Снять крышку В, Рис. 1.
3. Выкрутить контргайку А, Рис. 2.
4. Заменить соленоид, Рис. 3. **Строго соблюдать номер соленоида и!**
5. Затянуть контргайку А, Рис. 4.
6. Установить на место крышку В, прочно завинтить ее вручную, Рис. 5.

Výměna elektromagnetu

1. Přerušete přívod plynu, vypněte proud!
2. Sejměte kryt B, obr. 1
3. Kontramatici A povolít, obr. 2.
4. Vyměňte elektromagnet, obr. 3. **Je bezpodmínečně nutné dodržet číslo elektromagnetu a napětí!**
5. Kontramatici A utáhnout, obr. 4.
6. Kryt B namontujte zpět a utáhněte pevně rukou, obr. 5.

Wymiana cewki

1. Odciąć dopływ gazu, odłączyć zasilanie.
2. Zdjąć pokrywę B, rys. 1.
3. Zwolnić przeciwnakrętkę A, rys. 2.
4. Wymienić cewkę, rys. 3, **Sprawdzić nr cewki i napięcie!**
5. Dokręcić przeciwnakrętkę A, rys. 4.
6. Założyć pokrywkę B i dokręcić silnie ręką, rys. 5.

Sarmal bobin deđiřtirme

1. Gaz giriřini kesin. **Elektrik beslemesini kapatın.**
2. Kapak B'yi kaldırın, Resim 1.
3. Kontra somununun A gevřetin, Resim 2.
4. Sarmal bobin deđiřtirin, Resim 3. **Sarmal bobin No 'ya ve gerilime mutlaka dikkat edin!**
5. Kontra somununun A sıkın. Resim 4.
6. Kapak B'yi monte edin ve güçlü bir řekilde elinizle çekin. Resim 5.

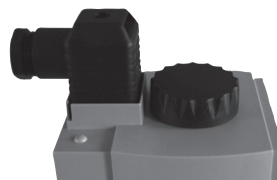
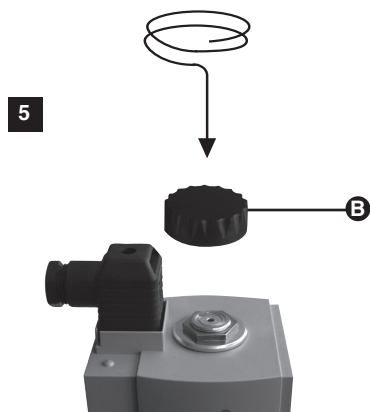
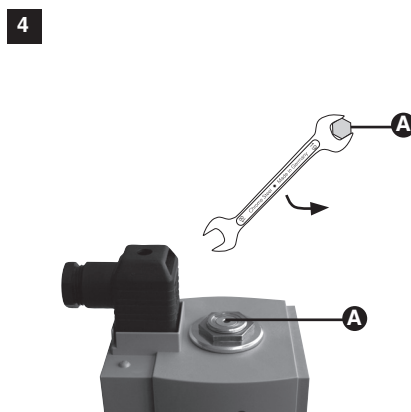
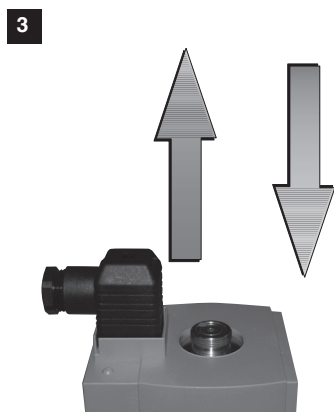
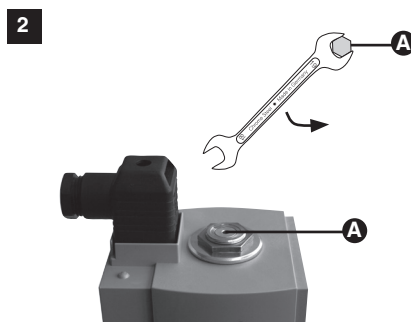
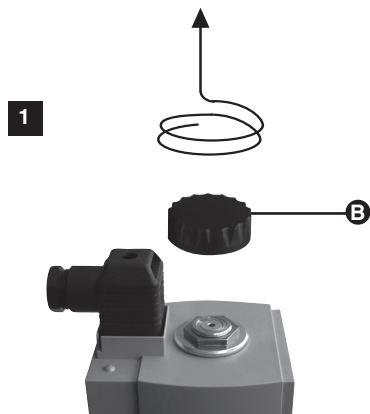

Замена соленоида MBC-1200

1. Прервать подачу газа, отключить электрическое питание!
2. Выкрутить предохранительный винт А, рис. 1.
3. Удалить крышку В, рис. 2.
4. Осторожно поднять кожух соленоида, рис. 3.
5. Разомкнуть контактные соединители для заземления и печатной платы, рис. 4.
6. Заменить магниты, рис. 5
7. Проверить номер соленоида и напряжение!
8. Присоединить электрические контакты. Сборку узла производить в обратном порядке.
9. Снова установить крышку В, вручную затянуть винты, рис. 6.
10. Вкрутить до упора предохранительный винт А, рис. 7.

1

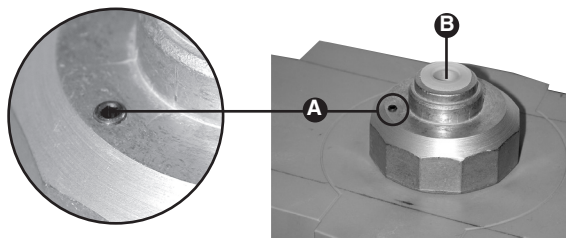

3

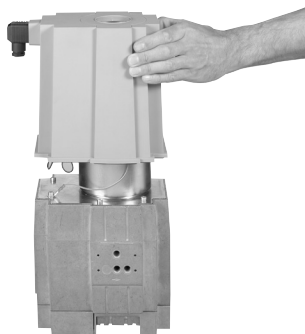

4



2



5

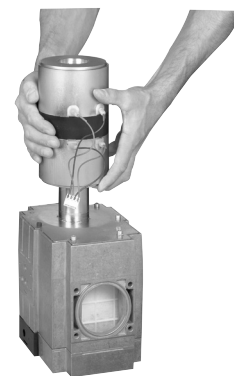

6

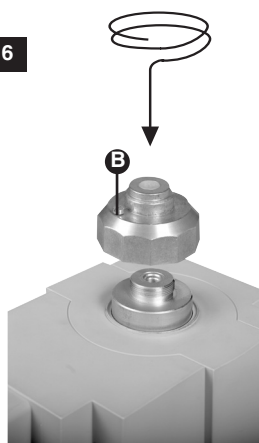

7

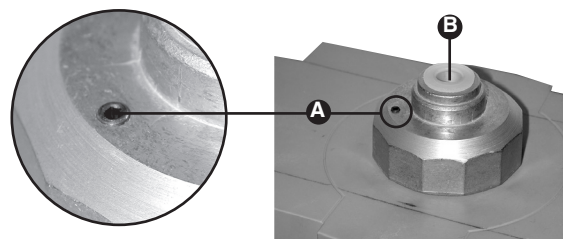

Výměna magnetu MBC-1200

1. Přerušit přívod plynu, vypnout zásobování proudem!
2. Pojistný šroub A povolit, obr. 1.
3. Kryt B odstranit, obr. 2.
4. Kryt magnetu opatrně sejmout, obr. 3.
5. Konektory pro uzemnění a desku plošných spojů rozpojit, obr. 4.
6. Magnety vyměnit, obr. 5
7. Nezbytně dbát čísla magnetu a napětí!
8. Elektrické přípoje spojit. Smontování v opačném pořadí.
9. Kryt B opět namontovat, rukou pevně utáhnout, obr. 6.
10. Pojistný šroub A zašroubovat až na doraz, obr. 7.

Wymiana elektromagnesu MBC-1200

1. Odciąć dopływ gazu, odłączyć zasilanie elektryczne!
2. Odkręcić śrubę zabezpieczającą A, rys. 1.
3. Zdjąć pokrywę B, rys. 2.
4. Ostrożnie podnieść pokrywę elektromagnesu, rys. 3.
5. Odłączyć złącza wtykowe uziemienia i płytki drukowanej, rys. 4.
6. Wymienić elektromagnesy, rys. 5
7. **Konieczn**ie zwrócić uwagę na numer elektromagnesu i wartość napięcia!
8. Połączyć przyłącza elektryczne. Montaż wykonać w odwrotnej kolejności.
9. Założyć ponownie pokrywę B, mocno dokręcić ręką, rys. 6.
10. Wkręcić śrubę zabezpieczającą A do oporu, rys. 7.

Mıknatıs deęiřtirme MBC-1200

1. Gaz beslemesi kesilmeli, elektrik beslemesi kapatılmaldır!
2. Emniyet civatası A çözölmelidir, Resim 1.
3. Kapak B çıkarılmaldır, Resim 2.
4. Manyetik kapak dikkatlice kaldırılmaldır, Resim 3.
5. Toprak hattının ve iletken devre plakasının geçmeli bağlantıları çözölmelidir, Resim 4.
6. Mıknatıslar deęiřtirilmelidir, Resim 5
7. **Mıknatıs numarasına ve gerilime kesinlikle dikkat edilmelidir!**
8. Elektrik bağlantıları kurulmalıdır. Sökme işleminin tersi sırasına göre monte edilmelidir.
9. Kapak B tekrar monte edilmelidir, elden sıkılmaldır, Resim 6.
10. Emniyet civatası A sonuna kadar içeri takılmaldır, Resim 7.

Диаграмма расхода 1/ Průtokový diagram 1 / Charakterystyka przepływu 1/ Akış diyagramı 1

Кривые для выбора узла (в отрегулированном состоянии) с микрофильтром

Křivky pro volbu přístrojů (v regulovaném stavu) s jemným filtrem

Krzywe służące do wyboru przyrządu (w stanie wyregulowanym) z mikrofiltrem

İnce filtreli (regülasyonlu durumda) cihaz seçimleri için eğriler

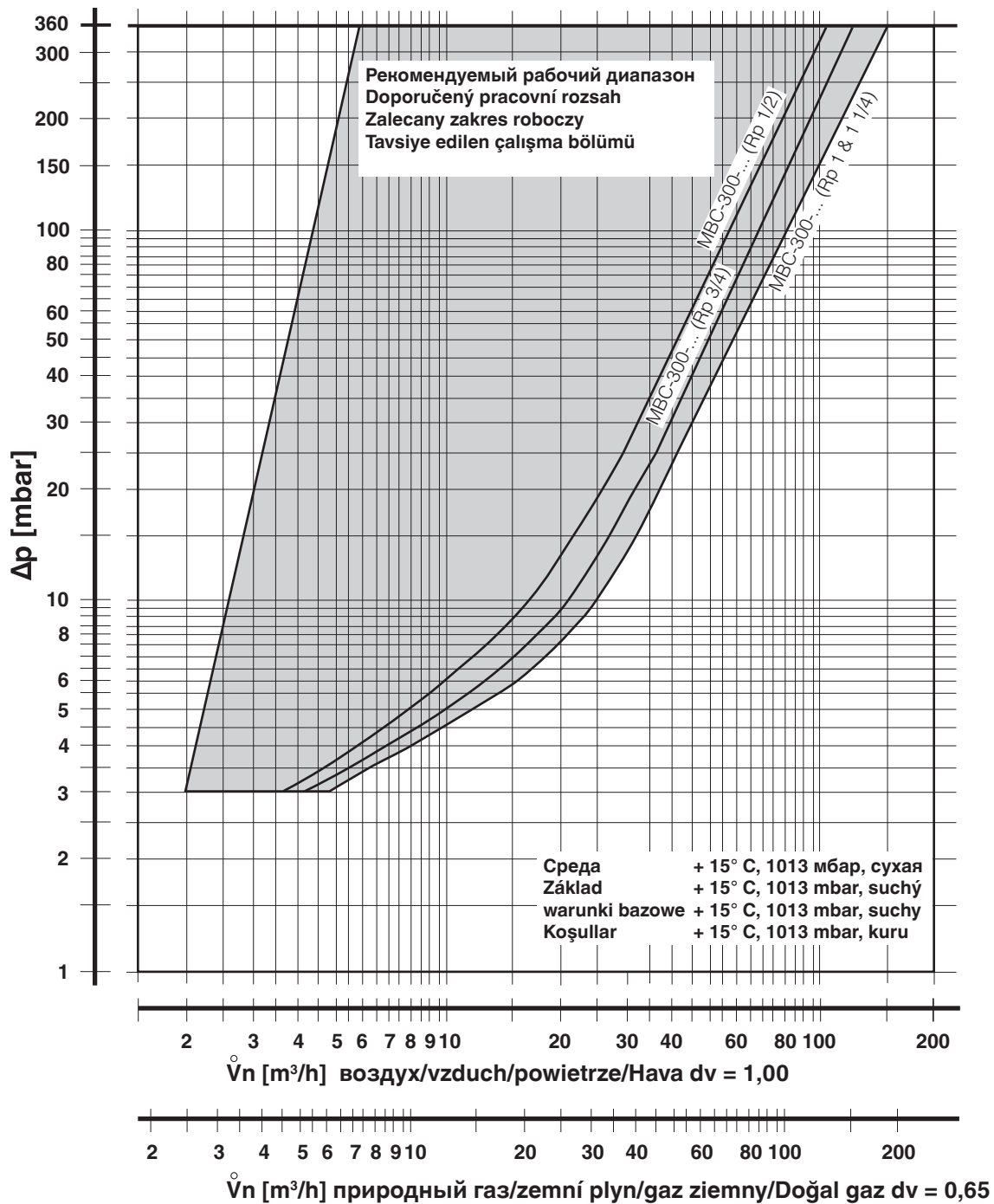

MBC-700-SE/N

Диаграмма расхода 1/ Průtokový diagram 1 / Charakterystyka przepływu 1/ Akış diyagramı 1
 Кривые для выбора узла (в отрегулированном состоянии) с микрофильтром
 Křivky pro volbu přístrojů (v regulovaném stavu) s jemným filtrem
 Krzywe służące do wyboru przyrządu (w stanie wyregulowanym) z mikrofiltrem
 İnce filtreli (regülasyonlu durumda) cihaz seçimleri için eğriler

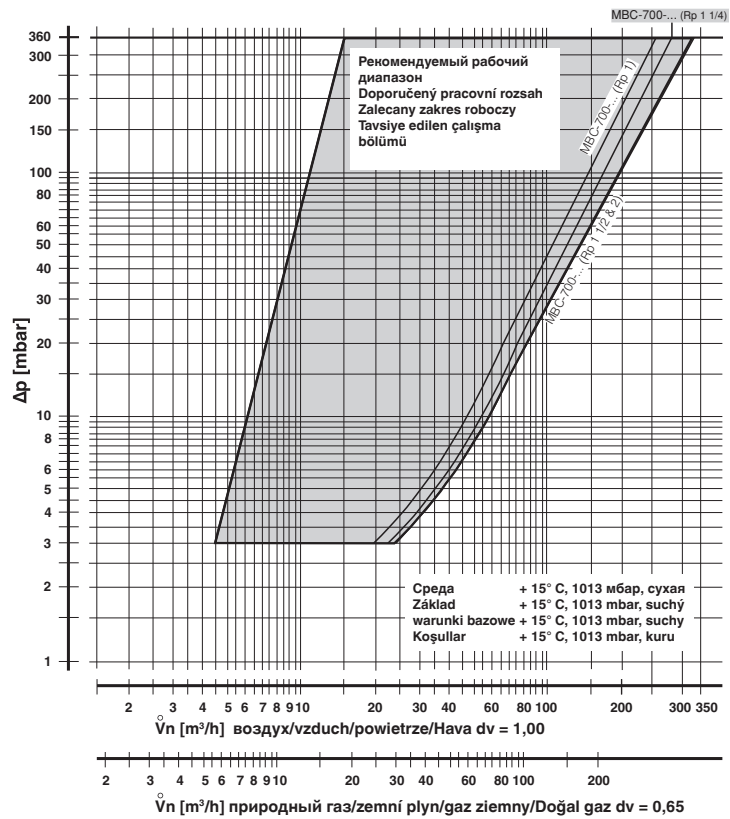

MBC-1200-...

Диаграмма расхода 1/ Průtokový diagram 1 / Charakterystyka przepływu 1/ Akış diyagramı 1
 Кривые для выбора узла (в отрегулированном состоянии) с микрофильтром
 Křivky pro volbu přístrojů (v regulovaném stavu) s jemným filtrem
 Krzywe służące do wyboru przyrządu (w stanie wyregulowanym) z mikrofiltrem
 İnce filtreli (regülasyonlu durumda) cihaz seçimleri için eğriler

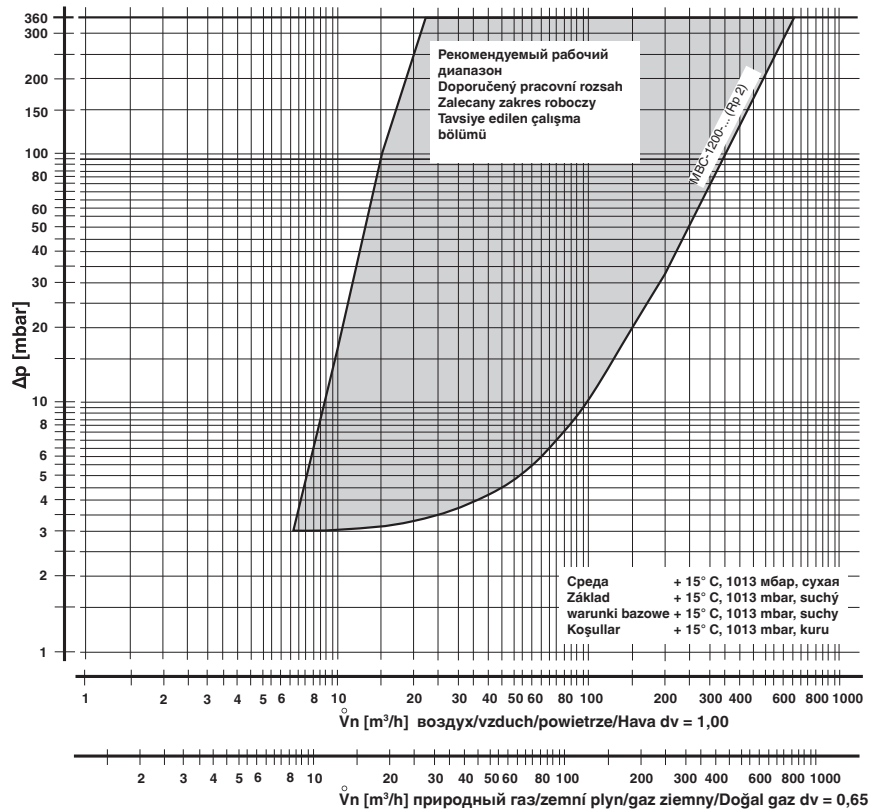

Запасные части/Оснастка Náhradní díly / Příslušenství Części zamienne/akcesoria Yedek parçalar / Aksesuarlar	Заказной № Objednací číslo Nr zamówienia Sipariş Numarası
Резьбовая пробка, плоская с уплотнительным кольцом Závěrný šroub, plochý s O-kroužkem Zatyczka wkręcana z o-ringiem Karapa vidası , O-halka yassı G 1/8	230 432
Набор адапторов для типа GW A2 с резьбой G 1/4, Souprava adaptéru pro GW A2 s přípojkou G 1/4 Zestaw adaptacyjny dla GW A2 z podłączeniem G1/4 G 1/4 portu ile oturtulmuş GW A2 için Adaptör takımı. MBC...	222 982
Штепсельная розетка, черная Zásuvka, černá Wtyczka, czarna Hat soketi, Siyah GDMW, 3 pol. + E	210 319
Соединительный фланец Připojovací příruba Kołnierz przyłączeniowy Bağlantı flanşı	
MBC-300-... Rp 1/2	222 341
MBC-300-... Rp 3/4	222 342
MBC-300-... Rp 1	222 001
MBC-300-... Rp 1 1/4	240 506
MBC-700/1200-... Rp 1	222 343
MBC-700/1200-... Rp 1 1/4	222 344
MBC-700/1200-... Rp 1 1/2	221 884
MBC-700/1200-... Rp 2	221 926
Цилиндрический винт DIN 912, 8.8 (Компл. 4 шт.) O-kroužek, test dle EN (2 kusy) O-ring, testowany wg norm EN (zestaw 2 szt.) O-Halkası, EN testli (2 parçalı takım)	
MBC-300-... 57 x 3,0	230 443
MBC-700/1200-... 75 x 3,5	230 444
Wbkyhlhbxtcrbq dbyn DIN 912, 8.8 (комплект из 4 штук) Šroub s válcovou hlavou DIN 912, 8.8 (sada 4 ks) Śruba gniazdowa DIN 912, 8.8 (zestaw 4 szt.) Silindir vidası DIN 912, 8.8 (4 parçalı takım)	
MBC-300-... M6 x 25	010 272
MBC-700/1200-... M8 x 35	248 410
Измерительный патрубок с уплотнительным кольцом Závrtné šrouby s těsn. kroužkem Zestaw śrub regulacyjnych z pierścieniem uszczelniającym Ayar vidaları takımı	
G 1/8	219 008
G 1/4	022 335

Запасные части/Оснастка Náhradní díly / Příslušenství Części zamienne/akcesoria Yedek parçalar / Aksesuarlar	Заказной № Objednací číslo Nr zamówienia Sipariş Numarası	
Запасной соленоид Náhradní elektromagnet Wymienna cewka Yedek sarmal bobin		
DIN 43 650	по запросу na vyžádání na zamówienie talep üzerine	
Фильтрующая вставка Vložka do filtru Wkład filtra Filtre elemanı		
MBC-300-...	1 штук/комплект 1 kusú/sada 1 sztuk/zestaw 1 adet/set	241 916
MBC-300-...	10 штук/комплект 10 kusú/sada 10 sztuk/zestaw 10 adet/set	241 917
MBC-700-...	1 штук/комплект 1 kusú/sada 1 sztuk/zestaw 1 adet/set	242 072
MBC-700-...	10 штук/комплект 10 kusú/sada 10 sztuk/zestaw 10 adet/set	242 073
MBC-1200-...	1 штук/комплект 1 kusú/sada 1 sztuk/zestaw 1 adet/set	245 624
MBC-1200-...	10 штук/комплект 10 kusú/sada 10 sztuk/zestaw 10 adet/set	245 625



Проводить работы на MBC разрешается только квалифицированному персоналу.

S přístrojem MBC smí pracovat pouze kvalifikovaní odborníci.

Wszelkie czynności dotyczące MBC winny być wykonywane przez fachowy personel.

MBC üzerinde sadece uzman personelin çalışmasına izin verilebilir.



Предохраняйте поверхности фланцев от повреждений. Винты вкручивайте крестообразно. Следите, чтобы при монтаже не произошло переносов.

Chraňte povrch příruby. Šrouby utáhněte křížem. Při montáži odpojte přívod proudu!

Chronić powierzchnie kołnierzy. Dokręcać śruby na krzyż.

Flanş yüzeylerini koruyunuz. Vidaları enine sıkılaştırınız. Gerilimsiz olarak kurulmasına dikkat edin!

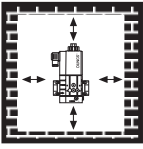

Не допускается прямой контакт между MBC и кирпичными, бетонными стенами, полом.

Mezi MBC a vytvrzeným zdívem, betonovou stěnou nebo podlahou nesmí být přímý kontakt.

Nie dopuszczać do bezpośredniego styku ze ścianami murowanymi, betonowymi i posadzkami.

MBC ile sertleşmek üzere olan tuğlaların, beton duvarların ya da zeminin arasında doğrudan temas olmamasına dikkat edin.



Монтаж следует производить так, чтобы конденсат не стекал обратно в MBC.

Zkontrolujte, zda z vedení impulsů nemůže proudit zpět do MBC žádný kondenzát.

Nie wolno dopuścić do przedostania się kondensatu z linii impulsowych z powrotem do urządzenia MBC.

MBC' ye Emülsiyon hattan kondensatın geri akmamasını temin edin.



После проведения разборки или изменения конструкции уплотнители следует заменять новыми.

Po demontáži nebo přestavbě dílů použijte vždy nové těsnění.

Po demontażu części, do ponownego montażu należy użyć nowych uszczelek.

Parçaları demonte ve monte ettikten sonra her zaman yeni sızdırmaz contalar kullanın.

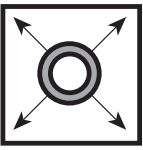

При проведении проверки трубопровода на герметичность шаровой кран перед MBC следует закрутить.

Kontrola těsnosti potrubí: Zavřete kulový kohout před MBC.

Do próby szczelności orurowania: zamknąć zawór kulowy przed korpusem MBC.

Boru hattı sızıntı (kaçak) testi: MBC gövdesinin yanındaki bilyalı vanayı kapatın.



После завершения работ на MBC провести проверку на герметичность и правильность функционирования.

Po ukončení prací na MBC: proveďte kontrolu těsnosti a funkce.

Po zakończeniu prac nad MBC należy wykonać próbę szczelności i funkcjonowania.

MBC üzerinde yapılan çalışmanın tamamlanmasından sonra, bir sızıntı ve fonksiyon testi yapın.

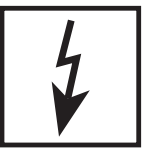

Запрещается проведение работ, если узел находится под газовым давлением или напряжением. Избегайте открытого огня. Соблюдайте инструкции государственных ведомств.

Nikdy neprovádějte žádné práce, není-li odpojen přívod plynu a proudu. Používání otevřeného ohně je zakázáno. Dodržujte místní předpisy.

Nie należy nigdy wykonywać robót pod ciśnieniem gazu ani pod napięciem prądu. Unikać otwartego ognia. Przestrzegać lokalnych przepisów.

Eğer gaz basıncı veya gerilim mevcut ise asla çalışma yapmayın. Açık alev olmamalı. Yerel düzenlemelere uyunuz.

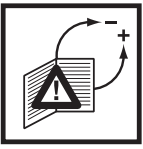

Все установки и параметры настройки осуществляются только в соответствии с руководством по эксплуатации производителя котла / горелки.

Veškeré hodnoty a parametry musí být nastaveny v souladu s provozní příručkou vydanou výrobcem kotle/hořáku.

Wszystkie ustawienia i wartości nastawcze należy realizować zgodnie z instrukcją obsługi producenta kotła / palnika.

Tüm ayarları ve ayar parametrelerini kazan/ fırın imalatçısının işletme kılavuzu ile uyumlu olarak yapınız.



При несоблюдении указаний может быть нанесен физический или материальный ущерб.

Při nedodržení těchto pokynů může dojít k ohrožení životů a poškození věci.

Nieprzestrzeganie powyższych instrukcji może spowodować zranienia osób i uszkodzenia sprzętu.

Eğer bu talimatlara uyulmaz ise, sonuç kişisel yaralanmalara ya da mülkiyete hasar verilmesine neden olabilir.



Директива ЕС по оборудованию, работающему под давлением (PED) и Директива ЕС по энергоэффективности зданий (EPBD) требуют регулярных проверок генераторов тепла для долгосрочного обеспечения высокой производительности и минимального воздействия на окружающую среду. По истечении их срока службы следует производить замену компонентов, обеспечивающих безопасность работы. Эта рекомендация касается только нагревательных установок, а не случаев тепловой обработки. DUNGS рекомендует замену согласно данным из следующей таблицы:

Směrnice o tlakových zařízeních (PED) a směrnice o energetické účinnosti v budovách (EPBD) předepisují pro tepelné generátory pravidelné revize, jejichž cílem je zajistit dlouhodobý provoz s pokud možno co nejvyšším koeficientem využitelnosti, a potažmo co možná nejmenšími negativními dopady na životní prostředí. Existuje nezbytnost výměny komponent, relevantních pro bezpečnost, po dosažení doby jejich životnosti. Toto doporučení platí pouze pro topná zařízení a ne pro aplikace termoprocesu. DUNGS doporučuje výměnu podle následující tabulky:

Dyrektywa dotycząca urządzeń ciśnieniowych (PED) i dyrektywa w sprawie charakterystyki energetycznej budynków (EPBD) wymagają regularnej kontroli generatorów ciepła w celu trwałego zapewnienia wysokiej efektywności w wykorzystaniu energii i minimalnego obciążenia środowiska. Po przekroczeniu okresu użytkowania istnieje konieczność wymiany elementów istotnych dla bezpieczeństwa. Niniejsze zalecenie obowiązuje tylko dla urządzeń grzewczych, a nie dla zastosowań procesów termicznych. DUNGS zaleca wymianę zgodnie z niżej przedstawioną tabelą:

Basınçlı cihaz yönetmeliği (PED) ve binaların toplam enerji verimliliği ile ilgili yönerge (EPBD) yüksek verimin ve dolayısıyla düşük çevreye emisyonlarının uzun vadede sağlanması için ısı üreteçlerinin düzenli olarak kontrol edilmesini öngörmektedir. Güvenlik açısından önemli parçaların, öngörülmuş azami kullanma süreleri sona erince değiştirilmesi gereklidir. Bu öneri sadece kalorifer tesisleri için geçerlidir, termoproses uygulamaları için değil. DUNGS, aşağıdaki tabloya göre deđitirme işlemleri yapılmasını önerir:

Komponenty, отвечающие за безопасность Komponenta, relevantní pro bezpečnost Elementy istotne dla bezpieczeństwa Güvenlik açısından önemli parçalar	Срок службы в зависимости от конструкции Návrhová životnost Uwarunkowany konstrukcyjnie cykl życia Yapıdan kaynaklanan çalışma ömrü		Стандарт CEN Norma CEN Norma CEN CEN normu
	Кол-во циклов Počet cyklů Liczba cykli Döngü sayısı	Время [лет] čas [letech] Czas [lat] Zaman [yıl]	
Системы испытания клапанов / Systémy zkoušení ventilu Systemy kontroli zaworów / Valf test sistemleri	250.000	10	EN 1643
Газ/пlyn/ Gaz Реле давления / Hlídač tlaku / Czujnik ciśnieniowy / Presostat	50.000	10	EN 1854
Воздух/Vzduch/Powietrze/Hava Реле давления / Hlídač tlaku / Czujnik ciśnieniowy / Presostat	250.000	10	EN 1854
Выключатель, срабатывающий при снижении давления / vypínač nedostatku plynu / Czujnik niedoboru gazu / Gaz eksik şalteri	N/A	10	EN 1854
Контроллер горения / manager spalování Menedžer paleniska / Ateşleme yöneticisi	250.000	10	EN 298 (Газ/пlyn/ Gaz) EN 230 (Масло/olej/ Olej/Yağ)
УФ датчик пламени ¹ UV čidlo plamene ¹ Czujnik zaniku płomienia UV ¹ UV alev sezici ¹	N/A	10.000 Кол-во часов работы Provozní hodiny Godziny pracy İşletme saatleri	---
Регуляторы давления газа ¹ / Regulátory tlaku plynu ¹ Regulatory ciśnienia gazu ¹ / Gaz basıncı ayar cihazları ¹	N/A	15	EN 88-1 EN 88-2
Газовый клапан с системой контроля клапанов ² plynový ventil se systémem na přezkušování ventilů ² Zawór gazu z układem kontroli zaworów ² Valf kontrol sistemine sahip gaz valfi ²	после установленной ошибки po detekci chyby po wykryciu błędu Hata algılandıktan sonra		EN 1643
Газовый клапан без системы испытания клапанов ² / Plynový ventil bez systému zkoušení ventilů ² / Zawór gazowy bez systemu kontroli zaworów ² / Valf test sistemsiz gaz valfi ²	50.000 - 200.000 в зависимости от номинального диаметра dle jmenovité světlosti zależnie od średnicy znamionowej genişliđ bađlı	10	EN 161
Система соединения газа с воздухом / Systémy směsi plynového paliva a vzduchu / Systemy zespolone gazowo-powietrzne / Gaz-Hava kombine sistemleri	N/A	10	EN 88-1 EN 12067-2
¹ Ухудшающиеся эксплуатационные характеристики вследствие старения / Zhoršování provozních vlastností časem Pogarszające się właściwości eksploatacyjne wskutek starzenia / Eskimededen dolayı çalışma özelliklerinin düşmesi			
² Газы семейств II, III / Rodiny plynů II, III / Rodzaje gazu II, III / Gaz sınıfı II, III N/A не применимо / nehodí se / nie dotyczy / uygulanamaz			

Фирма сохраняет за собой право на изменения, проводимые в процессе технического совершенствования. / Změny, které slouží technickému pokroku, vyhrazeny. / Zmiany podyktowane potrzebami postępu technicznego zastrzeżone. / Teknik gelişme ve geliştirme açısından yararlı olabilecek değişiklikler yapma hakkı saklıdır.